

MONTAGE- UND GEBRAUCHSANLEITUNG MODELL 0618 BOOGIE

© 2018 KURT BEIER & KATI QUINGER



Schaukelfunktion Typ 139

Typ 139

360° Drehfunktion Typ 139

Achtung! Sicherheitshinweis:

Die Fußplatte steckt in einer konischen Drehspindel.
Beim Transport des Sessels ist es zwingend notwendig,
den Sessel an der Platte anzuheben.

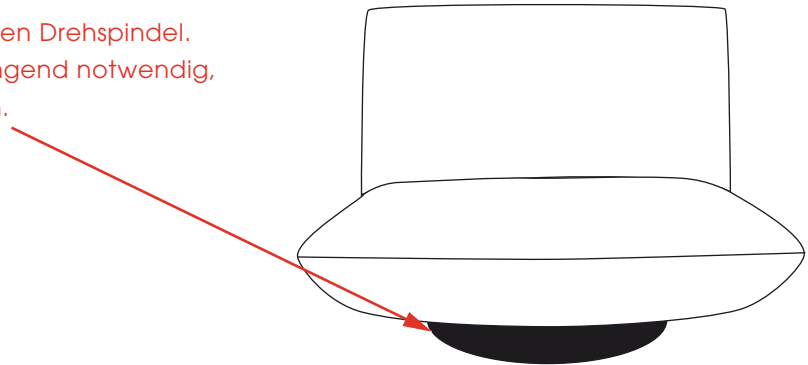

Dreh-Schaukelsystem

360 ° Drehfunktion:

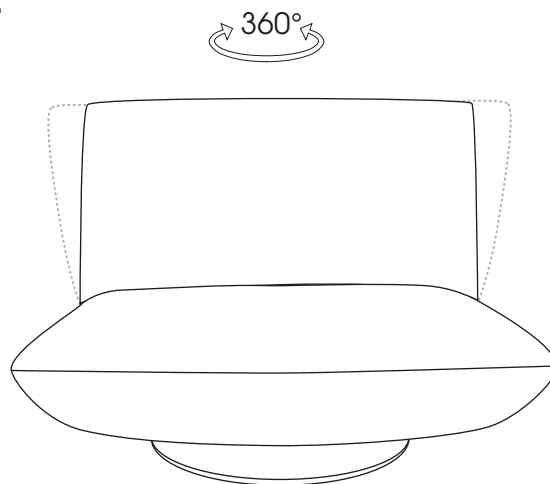

Schaukelfunktion:

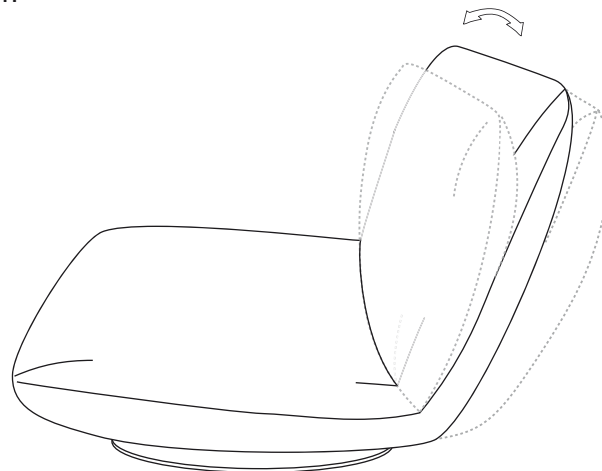

Achtung! Die maximale Belastbarkeit des Dreh-Schaukelsystems beträgt 110 kg!

Funktionsrücken am Beispiel von Typ 400F:

1. Verstellen der Rückenschräge:

Greifen Sie den Rücken von außen und ziehen Sie ihn leicht nach innen (auf sich zu) um die gewünschte Position einzustellen.

2. Um in die Nullstellung zu gelangen, ziehen Sie den Rücken leicht über den oberen Punkt hinaus (auf sich zu) und klappen sie ihn bis zur Nullstellung ab.

3. Aus der Nullstellung können Sie den Rücken wieder in die gewünschte Position einstellen.

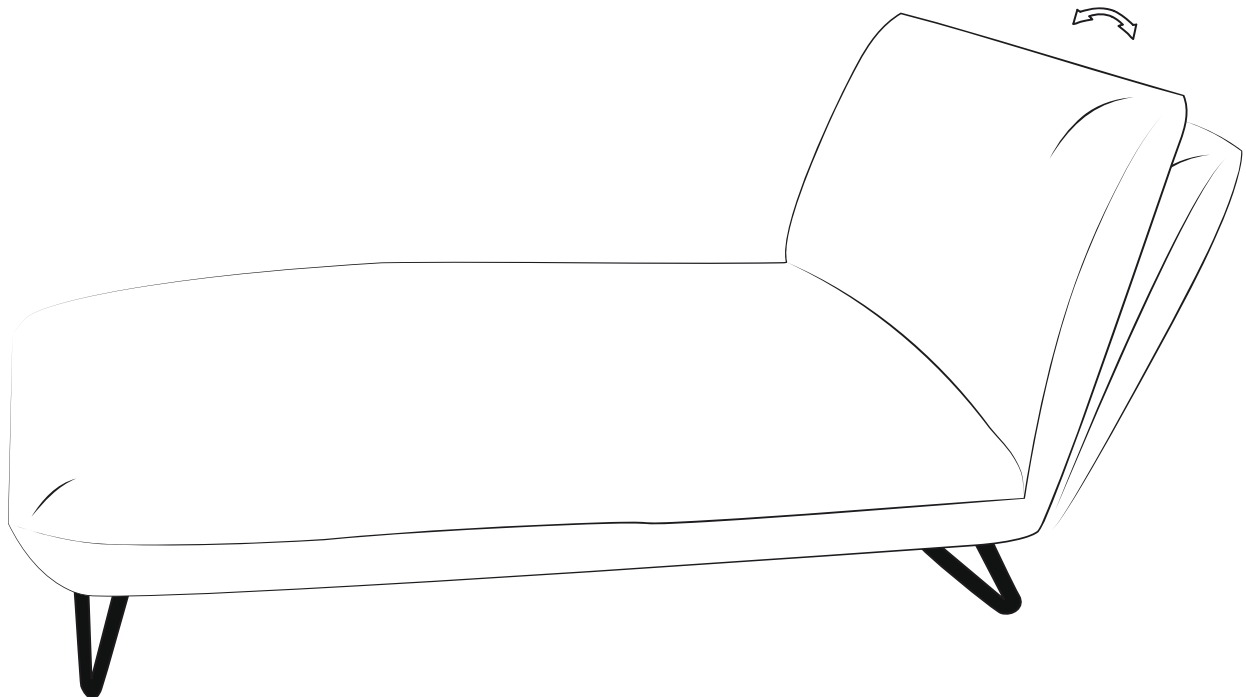

Verbindermontage:

ACHTUNG!

Um einen sicheren Aufbau zu gewährleisten, beachten Sie bitte die einzelnen Schritte in der Anleitung!
Das Möbelstück sollte immer zu zweit montiert werden!

Positionieren Sie die Elemente an der Stelle, an der sie später stehen sollen.

Für 2 zu verbindende Elemente werden folgende Teile geliefert:

2 Verbinder (a)

4 Handräder (b)

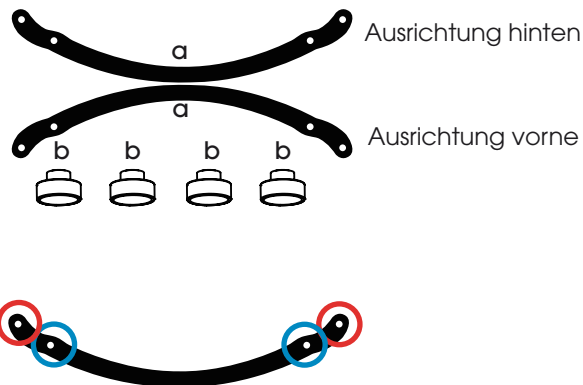

1. Platzieren Sie die 2 Verbinder (a) auf den 4 vormontierten Gewindestiften.

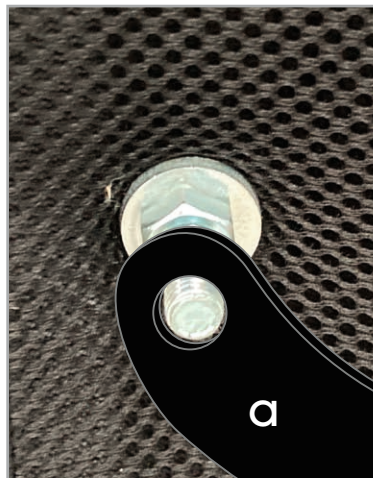

2. Schrauben Sie alle 4 Handräder (b) vorerst handfest an und ziehen sie danach fest.



Abb. unten (Typ 420 & 210): Ausrichtung vorne.



Verbindepositionen am Beispiel von Typ 420 & 210:

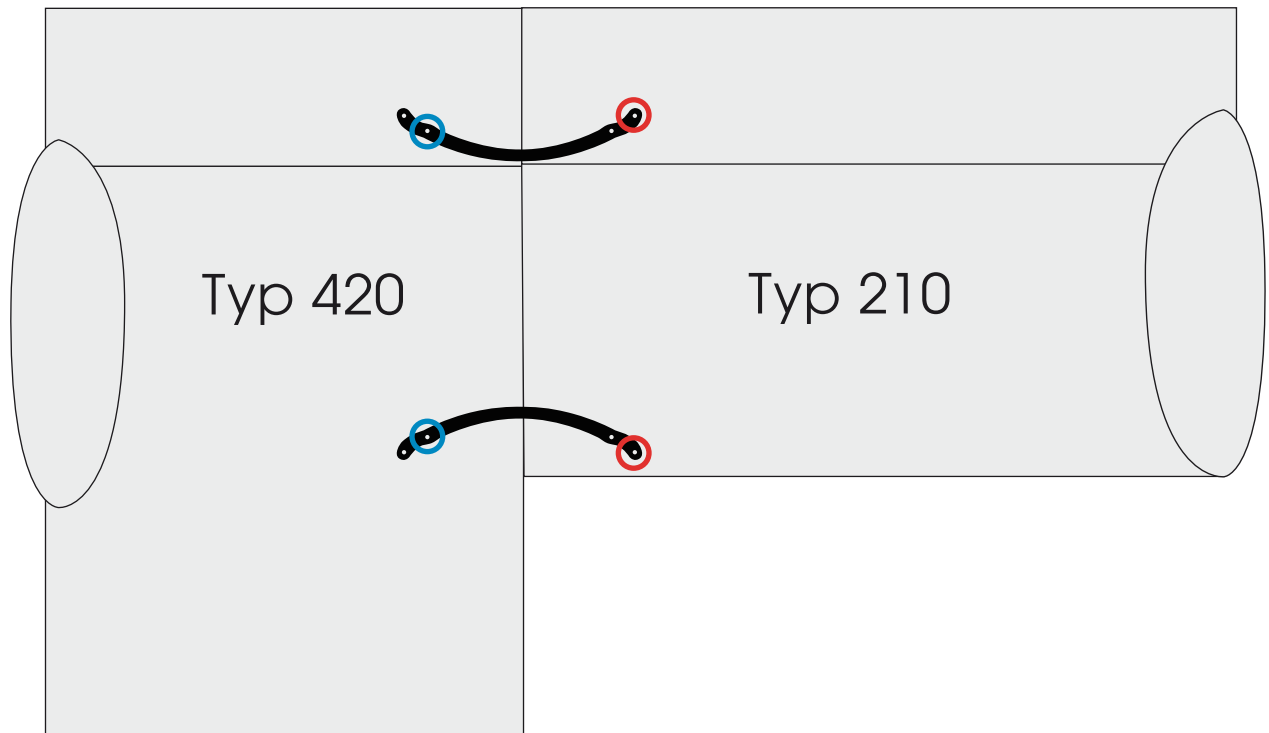

Die zu verwendenden Bohrungen der Verbinder für die jeweiligen Elemente können Sie den folgenden Grafiken entnehmen:

